

Einleitung

Wir gratulieren Ihnen zu Ihrem neuen Pager. Sie haben ein Gerät das durch Leistung, Ausstattung und Betriebssicherheit dominiert. Wir empfehlen Ihnen trotz einfacher Handhabung des Gerätes, die Bedienungsanleitung sorgfältig zu lesen. Das neue Konzept mit Bedienung führt Ihnen die Sicherheit, dass Ihr Pager empfangsbereit ist. Wir sind sicher, dass Sie mit Ihrem Pager einen treuen Begleiter haben werden.

Inhaltsverzeichnis Anzeige und Bedienelemente

- Stromversorgung
- Inbetriebnahme
 - Batterie einlegen
 - EIN/AUS-schalten
- Wählen des Betriebszustandes
 - > Signallautstärke auswählen
 - > Uhr
 - > Batteriealarm
 - > Empfangsbereichsanzeige
 - > Akustischer Feldstärkealarm
 - > Unter-(Sub-)adressen Tonwahl
 - > Hauptadressen Tonwahl
 - > Neue Meldung
- Meldungsspeicher
- Rufadressen
 - Rufnummern
 - Alarmsignale
- Allgemeines
- Zusatzgeräte
- Kundendienst

Notizen

-1-

Stromversorgung

Ihr Gerät kann wahlweise mit einer Batterie oder einem Akku (Nickel-Cadmium-Akkumulator) betrieben werden. Wir empfehlen Ihnen, das Gerät mit einem Akku zu betreiben (SANYO-Akkus in der Bauform 600 mA AA) und über das Ladegerät LG 510 aufzuladen. Sollten Sie Trockenbatterien verwenden, empfehlen wir den Gebrauch von Alkali-Mangan-Batterien 1,5V für professionelle Anwendung. Um eine richtige Funktion zu gewährleisten, empfehlen wir, nur neue Batterien einzulegen. (Die Betriebszeit mit einer Alkaline-Batterie beträgt etwa 1500 Stunden.)

Inbetriebnahme

Batterie einlegen

Ziehen Sie die Arretierung (1) etwas hoch, und schieben Sie den Batteriveverschluss (2) in Pfeilrichtung. Legen Sie, unter Beachtung der + und - Pole die Batterie (3) ein. Führen Sie den Batteriveverschluss ein (2), und drücken Sie die Arretierung (1) wieder leicht nach unten.

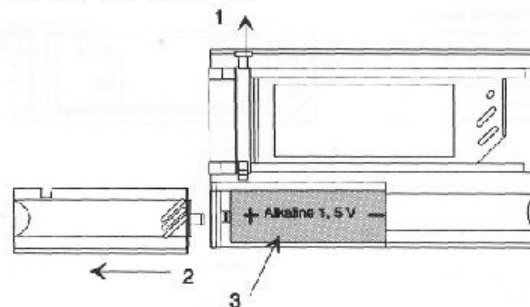

-2-

Gerät EIN-/AUS-schalten

Der Pager wird durch die Kontaktierung der Versorgungsquelle **automatisch** eingeschaltet und zeigt kurzzeitig das Kontrollmuster:

- Kontrollton
- kurzzeitiges Vibrieren (falls Option vorhanden)
- **kurzzeitiges Erscheinen der Displaysymbole**

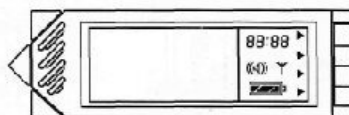

In der ersten Einstellphase wird die aktuelle Uhrzeit des Empfängers und der Betriebszustand angezeigt.

Tasten-Nummern für die weitere Bedienung

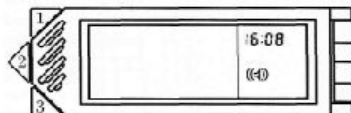

AUS-schalten

Wählen Sie mit Taste (1) das Menüsymbol = Batterie= an. Bestätigen Sie mit Taste (2). Auf dem Display erscheint die Frage =AUS?=. Durch nochmaliges Drücken der Taste (2) erfolgt ein Piepton, und das Display erlischt. Das Gerät ist ausgeschaltet. In diesem OFF-Mode können keine Daten empfangen werden. Die gespeicherten Daten und die Uhrzeit bleiben erhalten.

-3-

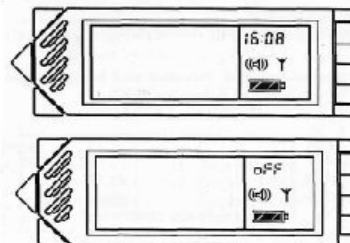

Wieder EIN-schalten

Drücken Sie einen der drei Bedienungsköpfe ca. 2 Sekunden lang. Mit einem Piepton und einem kurzen Vibrieren zeigt das Gerät, dass es wieder eingeschaltet ist. Das Display zeigt den vorher eingestellten Betriebszustand und die aktuelle Uhrzeit an.

Wählen des Betriebszustandes

> Signallautstärke auswählen

Vorgehen:

Wählen Sie mit Taste (1) das Menüsymbol für Alarmierung an. Durch wiederholtes Drücken erscheinen die 3 Möglichkeiten des Betriebszustandes. Quittern Sie Ihre Einstellung mit Taste (2). Dieser Betriebszustand ist dann eingestellt, bis Sie ein anderes Symbol wählen, auch wenn Sie Ihren Pager ausgeschaltet haben.

-4-